

Montáž tlumiče pérování – ocelová konzole pérování SAF INTRADISC *plus II* (od srpna 2000)



POZOR: Dodržte zástavbovou pozici, samolepka nebo popis TOP musí směřovat vždy směrem nahoru !

Šroub spodní - sada : 3 341 2802 10

4 343 2802 10 šroub M20x1.5x155–10.9- povrch. úprava dacromet

4 247 4044 10 matice M20x1.5–10.9- povrch. úprava dacromet

Utahovací moment : 600 Nm

– závity nesmějí být naolejované ani namazané tukem!

Šroub horní - sada : 3 341 2803 10

4 343 2803 10 šroub M20x1.5x125–10.9- povrch. úprava dacromet

4 247 4044 10 matice M20x1.5–10.9- povrch. úprava dacromet

Utahovací moment : 600 Nm

– závity nesmějí být naolejované ani namazané tukem!

Při utahování používat pouze momentové utahovací klíče.

Utahovačka s mechanickými rázy není přípustná.

Předpis utahování: Utahovat uložení tlumičů při nastavené jízdní výšce!

Jednotlivé díly jsou připraveny k okamžité montáži.

Závity nesmějí být naolejované ani namazané tukem!



Montáž tlumiče pérování – ocelová konzole pérování SAF INTRADISC *plus II* (od srpna 2000)

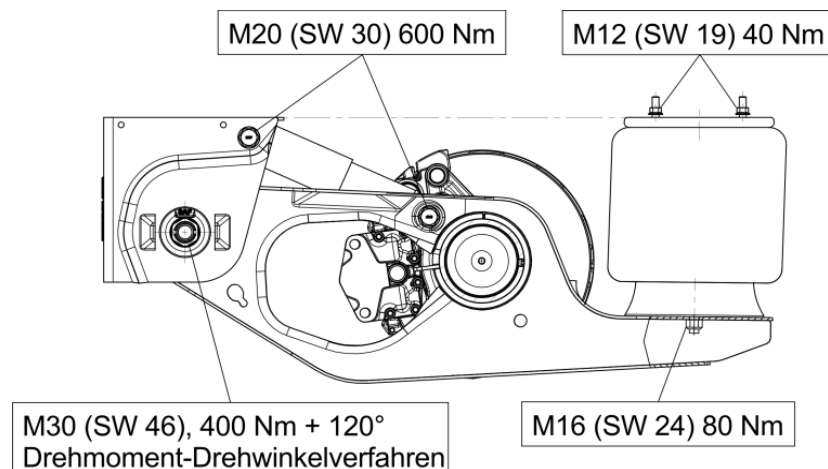

Vhodné postupy při dotažení:

- předběžné utažení 300 Nm + 120°, kontrolní moment 600 Nm
- dotažení 600 Nm s momentovým klíčem

Je nutno šrouby přidržet.

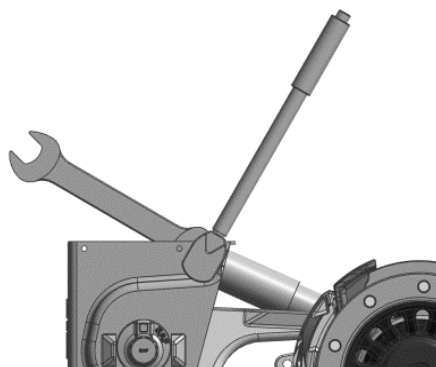

2 hrany matice = 120°



Všeobecné upozornění:

Maximální tloušťka vrstvy povrchové úpravy na styčných plochách (i v dělicích spárách) šroubových spojů pro funkční ramena a tlumiče pérování nesmí činit více než 45 µm!

